



MINISTERUL
EDUCAȚIEI, CULTURII
ȘI CERCETĂRII

Anexă la Ordinul MECC
nr. 839 din 18 august 2020

**REPERE METODOLOGICE
PRIVIND ORGANIZAREA PROCESULUI EDUCAȚIONAL
LA DISCIPLINA ȘCOLARĂ
LIMBA STRĂINĂ
ÎN ANUL DE STUDII 2020-2021**

Chișinău, 2020

ORGANIZAREA PROCESULUI EDUCAȚIONAL
LA DISCIPLINA ȘCOLARĂ
LIMBA STRĂINĂ
ÎN ANUL DE STUDII 2020-2021

PRELIMINARII

Limba străină este o disciplină de bază obligatorie din aria curriculară *Limba și comunicare*, care asigură dezvoltarea competențelor de comunicare într-o limbă străină, contribuind la formarea elevilor ca cetățeni responsabili pentru dezvoltarea personală pe parcursul întregii vieți și capabili să relaționeze deschis și liber în varia medii de comunicare. În conformitate cu prevederile Codului Educației al Republicii Moldova nr.152/2014, comunicarea în limba străină este o competență-cheie, care definește o finalitate a procesului educațional, fapt ce accentuează ponderea disciplinei în conturarea profilului absolventului pentru fiecare treaptă de școlaritate.

CADRUL NORMATIV DE ORGANIZARE A PROCESULUI EDUCAȚIONAL

Documentele de tip reglator, în baza cărora se va organiza procesul educațional la Limba străină, în anul de studii 2020-2021, sunt următoarele:

- **Codul Educației al Republicii Moldova**, Chișinău, 2014, nr. 152 din 17.07.2014. Publicat în Monitorul Oficial al Republicii Moldova, nr. 319- 324, art. nr. 634 din 24.10.2014;
- **Planul-cadru pentru învățământul primar, gimnazial și liceal în anul de studii 2020 – 2021** (aprobat prin ordinul nr. 396 din 06 aprilie, 2020);
- **Standarde de eficiență a învățării** (aprobat prin ordinul Ministrului Educației nr.1001 din 23.12.2011);
- **Curriculum național la Limba străină I pentru clasele II-IV** (aprobat prin ordinul nr. 1124 din 12.07.2018);
- **Curriculum național la Limba străină pentru clasele V-IX** (aprobat prin ordinul nr. 906 din 17.07.2019);
- **Curriculum național la Limba străină pentru clasele X- XII** (aprobat prin ordinul nr. 906 din 17.07.2019);
- **Curriculumul școlar pentru disciplina Limba străină, clasele a V-a - a IX-a** (aprobat prin ordinul nr. 244 din 27 aprilie 2010);
- **Curriculumul școlar pentru disciplina Limba străină, clasele a X-a - a XII-a** (aprobat prin ordinul nr. 244 din 27 aprilie 2010);

- **Curriculumul școlar pentru disciplina Limba străină II, clasele a V-a - a XII-a** (aprobat prin ordinul nr. 428 din 10 mai 2016);
- **Standarde de competență profesionale ale cadrelor didactice din învățământul general** (aprobat prin ordinul Ministrului Educației, Culturii și Cercetării nr. 1124 din 20 iulie 2018. Chișinău, 2018);
- **Metodologia privind evaluarea criterială prin descriptori în învățământul primar. Clasele I-IV** (aprobată prin ordinul Ministrului Educației, Culturii și Cercetării nr. 1468 din 13 noiembrie, 2019. Chișinău, 2019);
- **Regulamentul privind evaluarea și notarea rezultatelor învățării, promovarea și absolvirea în învățământul primar și secundar** (aprobat prin ordinul Ministrului Educației, Culturii și Cercetării nr.70 din 30 ianuarie, 2020. Chișinău, 2020);
- **Metodologia privind continuarea la distanță a procesului educațional în condiții de carantină, pentru instituțiile de învățământ primar, gimnazial și liceal** (aprobată prin ordinul Ministrului Educației, Culturii și Cercetării nr. 351 din 19 martie, 2020. Chișinău, 2020);
- **Standarde de competențe digitale ale elevilor din ciclul primar, gimnazial și liceal. Standarde de competențe digitale pentru cadrele didactice din învățământul general** (aprobat prin ordinul Ministrului Educației, Culturii și Cercetării nr. 862 din 07 septembrie, 2015. Chișinău, 2015);
- **Instrucțiunea privind Managementul temelor pentru acasă în învățământul primar, gimnazial și liceal** (aprobată prin ordinul Ministrului Educației, Culturii și Cercetării nr. 1249 din 22 august, 2018. Chișinău, 2018);
- **Reglementări speciale privind organizarea anului de studii 2020-2021, în contextul epidemiologic de COVID-19**, pentru instituțiile de învățământ primar, gimnazial, liceal și extrașcolar (aprobat prin ordinul Ministrului Educației, Culturii și Cercetării nr. 840 din 19 august, 2020. Chișinău, 2020);

În proiectarea și realizarea procesului educațional la Limba străină se vor respecta prevederile *Ghidului de implementare a Curriculumului disciplinar la Limba străină*, clasele a II-a - IV-a, Chișinău 2018; *Ghidului de implementare a Curriculumului la Limba străină*, clasele a V-a - IX-a, Chișinău 2019; *Ghidului de implementare a Curriculumului la Limba străină*, clasele a X-a - XII-a, Chișinău 2019.

DOMINANTE MANAGERIALE DE IMPLEMENTARE A CURRICULUMULUI NAȚIONAL LA LIMBA STRĂINĂ

Curriculumul la disciplina Limba Străină este parte componentă a Curriculumului Național și reprezintă un sistem de concepte, procese, produse și finalități care asigură funcționalitatea și dezvoltarea disciplinei la nivel de învățământ primar, gimnazial și liceal, atribuind rolul prioritar sincronizării

abordărilor psihocentrice și sociocentrice, prioritizării finalităților educaționale și integralizării eficiente a activităților de predare-învățare-evaluare în demersul didactic. Documentele asigură continuitatea implementării politicilor educaționale naționale în procesul educațional, realizând dezvoltarea logică și firească a sistemului de competențe specifice disciplinei, în conformitate cu interesele și necesitățile actuale ale elevilor.

În anul de studii 2020-2021, procesul educațional la disciplina Limba străină va fi realizat în baza Curriculumului național, conform ordinului nr. 591 din 26 iunie, 2020, după schema de mai jos:

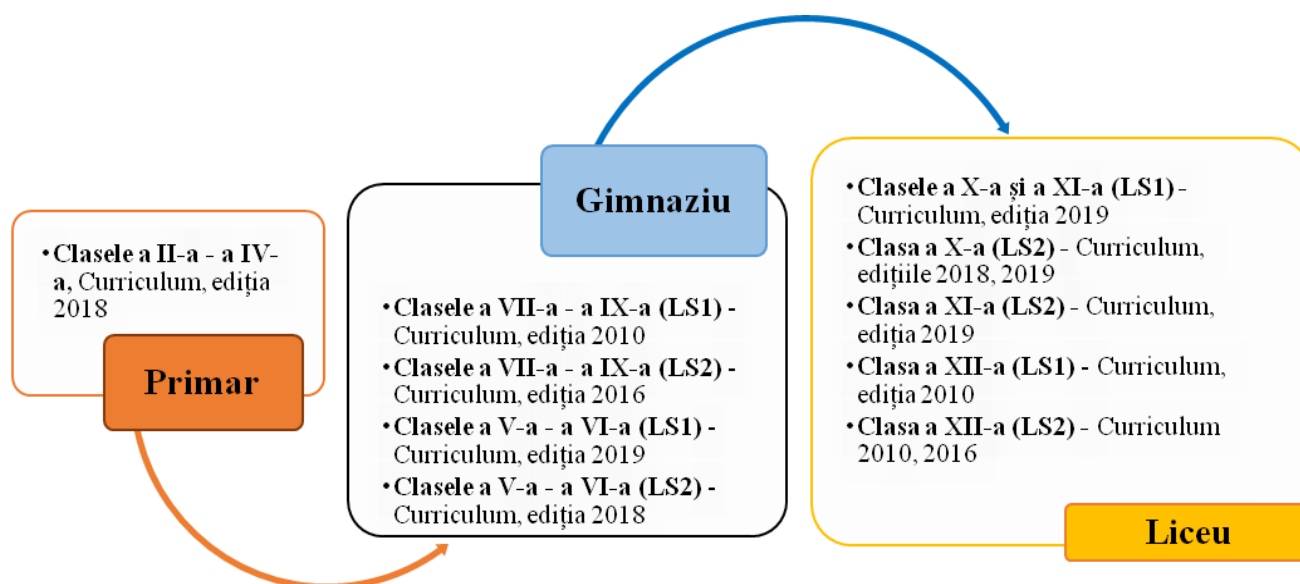

Procesul de predare se va axa pe aspectul comunicativ și abordarea acțională a limbii în vederea extinderii competențelor de comunicare în limba străină și cultivarea atitudinilor respective la formarea personalității elevului.

Atât în cazul implementării Curricula 2010, 2016 (LS 2), cât și curricula 2018, 2019, numărul de ore alocat pentru disciplina *Limba străină* este în strictă conformitate cu prevederile Planului-cadru pentru învățământul primar, gimnazial și liceal în anul de studii 2020-2021 (aprobat prin ordinul Ministrului Educației, Culturii și Cercetării nr.396 din 06.04.2020)

TEMA DE CERCETARE ȘI APLICARE

În vederea asigurării implementării graduale a Curricula, edițiile 2018, 2019 și dezvoltării competențelor profesionale ale cadrelor didactice se recomandă valorificarea următoarelor teme de cercetare și aplicare:

- Managementul implementării calitative a Curriculumului 2019 în clasele a V-a – a VI-a și a X-a – a XI-a (*obligatoriu*);
- Evaluarea școlară - tendințe de modernizare pentru asigurarea succesului elevului în cadrul orelor de Limba străină (*obligatoriu*);

- Metodologia formării și dezvoltării competențelor inter-/transdisciplinare ale elevului în cadrul orelor de Limba străină (*opțional*);
- Integrarea eficientă a tehnologiilor informaționale și de comunicare în procesul educațional la Limba străină (*opțional*);
- Abordarea procesului educațional la Limba străină din perspectiva modelului clasei inversate (*opțional*).

Totodată, în conformitate cu prevederile articolul 85 din *Regulamentul-tip de organizare și funcționare a instituțiilor de învățământ primar și secundar, ciclul I și II*, cu privire la atribuțiile Comisiei metodice la nivelul instituției școlare, se va urmări:

- Elaborarea unui plan de activitate în vederea unui studiu mai aprofundat al temei/ temelor de cercetare și aplicare (parte a planului de activitate al comisiei metodice);
- Implementarea aspectelor teoretico-metodice ale temei/ temelor de cercetare în cadrul orelor de Limba străină;
- Diseminarea experiențelor avansate și a modelelor practice de punere în aplicare a temei/ temelor de cercetare prin publicarea buletinelor școlare, a articolelor de specialitate, inclusiv și pe site-ul instituției de învățământ.

Fiecare comisie metodică are libertatea de a selecta una sau mai multe teme pentru cercetare și aplicare în cadrul seminarelor teoretico-practice la nivel instituțional și raional/ municipal.

Totodată, se va încuraja selectarea și derivarea unor aspecte ale temelor propuse pentru dezvoltare profesională continuă a cadrelor didactice.

Atenție! Nivelurile CECRL se vor realiza pe etape prin subniveluri, conform progresiei complexe a materiei curriculare pe clase în baza Curriculumului Național la Limba străină, edițiile 2018 și 2019 conform schemelor de mai jos:

CICLUL PRIMAR

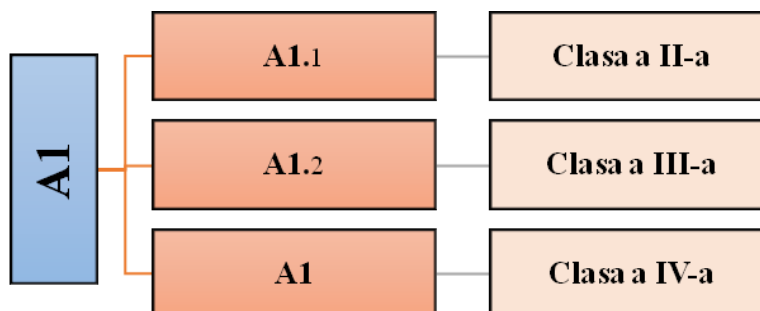

**CICLUL GIMNAZIAL
LIMBA STRĂINĂ 1**

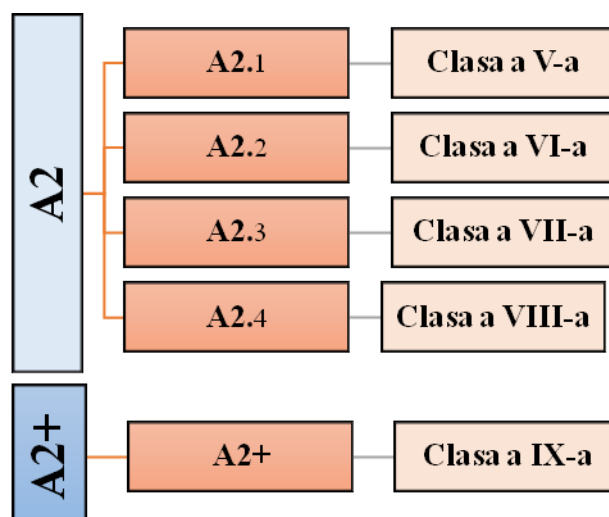

Notă: Pentru **Limba străină 2 (LS2)** progresia nivelurilor de cunoștere a limbii la ciclul gimnazial se va realiza conform tabelului ce urmează:

LIMBA STRĂINĂ 2

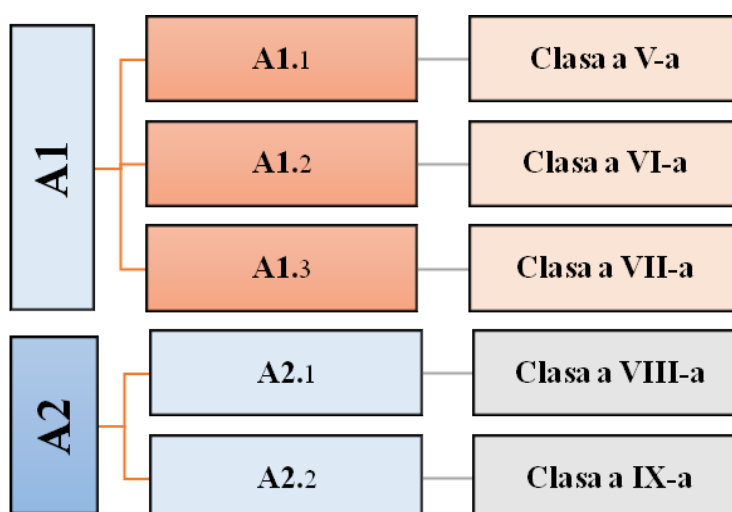

**CICLUL LICEAL
LIMBA STRĂINĂ 1**

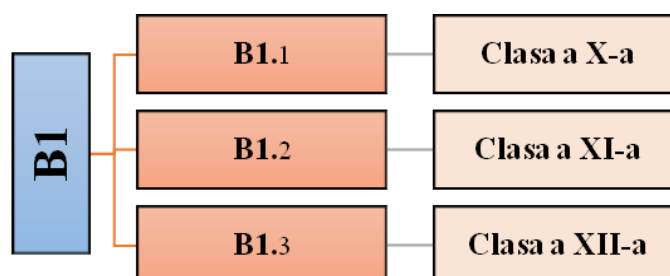

Notă: Pentru **Limba străină 2 (LS2)** progresia nivelurilor de cunoștere a limbii la ciclul liceal se va realiza conform tabelului ce urmează:

LIMBA STRĂINĂ 2

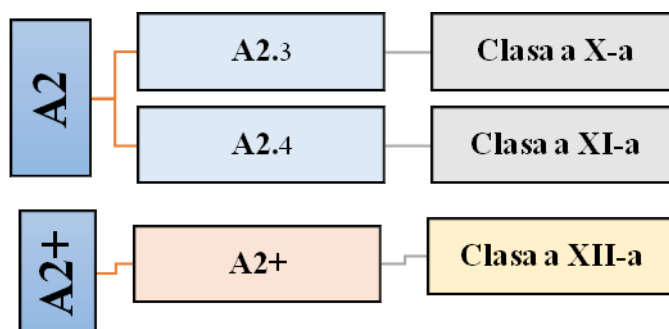

Notă: Pentru **Limba străină 2 (LS2)**, liceu clasic, progresia nivelurilor de cunoștere a limbii la ciclul liceal se va realiza conform tabelului ce urmează:

LICEU CLASIC (LS 2)

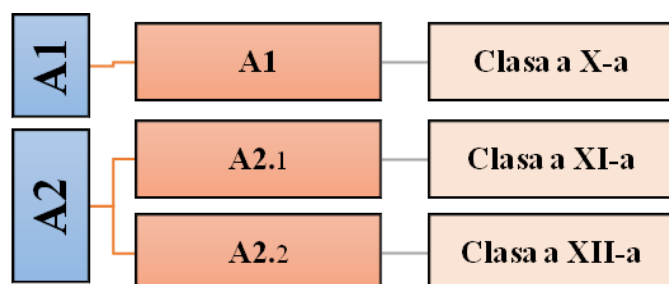

STRATEGIA DE PROIECTARE

Recomandările specificate conform reperelor metodologice din anii precedenți (2018-2020) sunt valabile, în contextul următoarelor precizări și completări.

Curriculumul 2018 și 2019 prevede un număr de ore prestabilit pentru fiecare treaptă de școlaritate la discreția cadrului didactic. Aceste ore vor fi utilizate în funcție de context pentru a asigura calitatea procesului educațional și centrarea pe nevoile de formare ale elevilor: activități de sinteză, activități de consolidare, realizarea proiectelor educaționale cu deschidere interdisciplinară și transdisciplinară. Astfel, pentru fiecare treaptă de școlaritate, în vederea stimulării abordării inter-/transdisciplinare a procesului educațional, recomandăm realizarea, pe parcursul anului școlar a **1-2 proiecte** în colaborare cu alte discipline, centrat pe rezolvare de probleme, învățare prin cercetare, lucru în echipă.

În anul de studii 2020-2021 activitatea de predare-învățare-evaluare se va realiza în baza:

- proiectării de lungă durată;
- proiectării pe unități de învățare sau proiectării didactice zilnice.

Atenționăm că documentele de proiectare didactică transpun *în mod personalizat* curriculumul disciplinar și sunt elaborate de către cadrul didactic în conformitate cu actele normative în vigoare.

PROIECTAREA DE LUNGĂ DURATĂ

În procesul de elaborare a proiectării de lungă durată (PLD), profesorul va respecta reglementările în vigoare, în conformitate cu Curricula 2010, 2016 (LS 2), 2018 și 2019 (după caz LS 1 sau LS 2).

Recomandăm *respectarea unui model unic de proiectare*, aprobat la nivel de instituție, comisie metodică, asigurându-se funcționalitatea lui. Fiecare cadru didactic este în drept să elaboreze proiectul de lungă durată în etape, *semestrial*.

Proiectarea de lungă durată se elaborează de către cadrul didactic, se discută în cadrul Comisiei metodice și se aprobă de către directorul instituției de învățământ.

Părțile componente ale PLD sunt:

- foaia de titlu;
- proiectul de administrare a disciplinei;
- proiectarea propriu-zisă a unităților de învățare.

Pe **foaia de titlu** se va menționa numărul și data Procesului-verbal al ședinței Comisiei Metodice, semnăturile șefului Comisiei Metodice și a directorului adjunct, și se va aproba de către directorul instituției de învățământ prin semnătură și ștampilă.

Proiectul de administrare a disciplinei se structurează în conformitate cu cerințele curriculare și prevederile Ghidului de implementare a curriculumului după cum urmează:

- numărul de ore pe săptămână;
- numărul de ore pe an;
- unitățile de învățare;
- numărul de ore pentru fiecare unitate de învățare;
- evaluări – se proiectează numărul de evaluări și tipul acestora: evaluare inițială (EI), evaluări sumative (ES);
- observații.

Proiectarea de lungă durată se realizează în conformitate cu prevederile din Ghidurile de implementare a Curriculumului.

Important! Minim 30% din numărul lecțiilor dintr-o unitate de învățare vor include elemente de receptare audio-vizuală. Durata secvențelor de receptare audio-vizuală în cadrul lecției se stabilește în funcție de nivelul de competență lingvistică al elevilor, realizându-se o creștere graduală.

PROIECTAREA PE UNITĂȚI DE ÎNVĂȚARE

Recomandăm proiectarea didactică pe unități de învățare ca etapă următoare a organizării demersului didactic. Unitatea de învățare este o structură deschisă și flexibilă a demersului educațional, unitară din punct de vedere tematic, care se desfășoară sistematic și continuu pe o anumită perioadă de timp. Proiectarea pe unități de învățare se realizează în baza Curriculumului la Limbi străine, având în calitate de suport manualul școlar și materiale didactice auxiliare la discreția cadrului didactic. La elaborarea Proiectării pe unități de învățare, cadrul didactic va ține cont de succesiunea logică a elementelor procesului didactic: identificarea unităților de competență, selectarea conținuturilor, determinarea strategiei didactice și a activităților de învățare, analiza resurselor, stabilirea instrumentelor de evaluare.

La fel ca și proiectarea de lungă durată, proiectarea pe unități de învățare se realizează în conformitate cu prevederile din Ghidurile de implementare a Curriculumului.

La proiectarea didactică pe unități de învățare se va respecta cadrul *Evocare – Realizarea sensului – Reflecție – Extindere* (ERRE).

- prin **evocare** se proiectează și se realizează actualizarea cunoștințelor elevilor la un subiect sau altul, profesorul corelează cunoștințele și capacitățile ce vor fi dezvoltate cu cele formate anterior;
- **realizarea sensului** reprezintă etapa de bază a lecției, în care se studiază subiectul nou, se explică, se experimentează, se acumulează idei, informații, învățarea devine semnificativă;
- **reflecția** conectează cunoștințele noi cu cele vechi, conține exersarea abilităților, sintetizând ce s-a studiat;
- **extinderea** presupune activitatea individuală de studiere a elevului, pentru documentare suplimentară și necesită, de asemenea, o proiectare și dirijare minuțioasă.

PROIECTAREA DIDACTICĂ ZILNICĂ

Proiectarea didactică zilnică e obligatorie pentru profesorii debutanți, cadrele didactice fără grad didactic și recomandabilă pentru cadrele didactice cu gradul didactic doi.

Spre deosebire de proiectarea de lungă durată și proiectarea pe unități de învățare, care oferă o perspectivă strategică a demersului didactic, proiectarea didactică zilnică reprezintă înțelegerea procesului din perspectivă operațională și se realizează pe baza unui algoritm procedural ce corelează obiectivele operaționale, conținuturile, resursele, strategiile didactice și instrumentele de evaluare.

ASPECTE SPECIFICE PRIVIND ORGANIZAREA PROCESULUI EDUCAȚIONAL LA LIMBA STRĂINĂ ÎN ANUL DE STUDII 2020-2021

În vederea asigurării calității procesului educațional la Limba străină în anul de studii 2020-2021, cadrele didactice vor proiecta un **plan individual** la fiecare clasă ce va include activități de *recapitulare/*

consolidare sau un plan de recuperare (la necesitate) a conținuturilor curriculare din **perioada martie-mai 2020**, în funcție de realizarea acestora pe perioada învățământului la distanță și de gradul de participare a elevilor. Prin urmare, se recomandă o revizuire a conținuturilor curriculare și o reeșalonare a acestora în timp, astfel încât, să se asigure o continuitate a finalităților educaționale în vederea formării competențelor vizate corespunzător clasei și nivelului lingvistic.

Cadrele didactice vor face o analiză amplă a procesului educațional din perioada învățământului la distanță și vor identifica conținuturile curriculare care necesită recapitulare/ consolidare sau recuperare (după caz). În acest scop, **evaluarea inițială** va fi desfășurată în mod obligatoriu **în toate clasele**, după primele 2-3 lecții de la începutul anului școlar. Evaluarea inițială va include itemi, formulați, pe nivele cognitive, cu preponderență la conținuturile curriculare predate în perioada 11 martie - 31 mai a anului de studii 2019-2020, în contextul epidemiologic de COVID-19.

Important! În baza rezultatelor elevilor la evaluarea inițială, cadrele didactice vor elabora **Planul de recapitulare/ de consolidare sau Planul de recuperare** a materiei de studiu, astfel încât să se asigure acoperirea nivelului de competențe la elevi, proiectate la disciplină. Rezultatele evaluării inițiale și Planul individual pe clasă vor determina implicit proiectarea demersului didactic pentru studierea materiei noi. Prin urmare, cadrele didactice vor comasa unele conținuturi pentru a se încadra în numărul de ore conform Planului-cadru.

Planul de recapitulare/ de consolidare sau Planul de recuperare pe clasă va fi integrat în proiectarea de lungă durată, cu indicarea numărului necesar de ore pentru parcurgerea materiei de studiu. Termenii de realizare vor fi stabiliți individual, în funcție de clasă și încadrarea elevilor în procesul educațional online. **Planul de recapitulare/ de consolidare sau Planul de recuperare** și **Proiectarea de lungă durată** a conținuturilor noi vor fi elaborate de fiecare cadru didactic, vor fi puse în discuție în cadrul Comisiei metodice și prezentate spre aprobare administrației instituției **până la sfârșitul lunii septembrie**.

Important! În perioada de recapitulare/ de consolidare sau de recuperare elevii vor fi încurajați să pună accent pe autoevaluare, iar cadrele didactice vor aprecia competențele formate la elevi **fără acordarea notei**.

Recomandăm ca această perioadă să se finalizeze cu o probă de evaluare sumativă, rezultatele căreia **nu se vor înregistra** în catalogul școlar și care va avea drept scop analiza comparativă în raport cu rezultatele elevilor obținute la evaluarea inițială.

În condițiile specifice de organizare a procesului educațional în anul de studii 2020-2021, conceptul demersului didactic se va axa pe următoarele prevederi:

1. plasarea accentului de pe predare pe actul de învățare, de pe învățarea față în față pe învățarea individuală/ de sine stătătoare;
2. plasarea accentului pe însușirea tehnicilor de învățare individuală/ de sine stătătoare și pe aplicarea lor în studierea materiei noi;

3. cadrul didactic va propune elevilor algoritmul de acțiuni și metode/ tehnici de învățare, ținând cont de specificul clasei, de vârsta și nivelul lingvistic al elevilor, dar și de stilurile de învățare ale acestora.

Cadrul didactic va organiza lecția în funcție de modelul de învățământ, ales de instituție pentru anul de studii 2020-2021, adaptând conținuturile curriculare la limba străină, strategiile didactice și cadrul de predare ERRE la condițiile de desfășurare a demersului educațional din instituție, precum și la necesitățile elevului. Totodată, cadrul didactic va asigura în cadrul evaluării formative realizarea unui feed-back continuu, utilizând în acest scop platforme și instrumente interactive adecvate nivelului lingvistic și intereselor elevilor.

EVALUAREA ȘI NOTAREA REZULTATELOR ÎNVĂȚĂRII

Formele de evaluare aplicate în procesul educațional în învățământul primar, gimnazial și liceal la nivelul clasei de elevi sunt: orală, scrisă și practică (ex. proiect, studiu de caz, investigația, etc.).

CICLUL PRIMAR. STRATEGIILE ECD

Ținând cont de specificul *Metodologiei Evaluării Criteriale prin Descriptori (MECD)*, la Limba Străină se vor aplica următoarele tipuri de evaluări:

- **Evaluarea inițială (EI);**
- **Evaluarea formativă în etape (EFE);**
- **Evaluarea sumativă (ES).**

Evaluarea inițială are funcție diagnostică și prognostică cu caracter predominant reflexiv și creează elevilor condiții de autoevaluare. Aprecierea elevilor în urma evaluării inițiale se realizează prin cuvinte încurajatoare în baza descriptorilor generali. Rezultatele obținute la evaluarea inițială nu se înregistrează în catalogul școlar, ci servesc ca reper pentru măsurarea progresului elevilor.

Atenție! În contextul situației epidemiologice, *evaluarea inițială* se va desfășura **în toate clasele** treptei primare, cu excepția clasei a II-a.

Evaluarea formativă în etape se va proiecta *la finele unității de învățare* (cu excepția clasei a IV-a). Pentru proba de **EFE** se recomandă a rezerva circa 15-25 de minute din lecție și aproximativ tot atât timp pentru activitatea de autoevaluare care se va face în timpul aceleiași lecții sau la lecția următoare. Rezultatele elevilor se vor înregistra în catalogul școlar.

Evaluarea sumativă se va proiecta *la finele fiecărei unități de învățare* ori *la fine de semestru* (în funcție de clasă). Evaluarea sumativă la ciclul primar este succedată de activități diferențiate de postevaluare (recuperare, antrenament, dezvoltare), în cadrul cărora se asigură condiții pentru reflecție.

Notă: MECD accentuează rolul **autoevaluării** în cadrul tuturor strategiilor de ECD ca metodă alternativă de evaluare, care se va realiza în baza unei **liste de control** elaborată de fiecare cadru didactic în funcție de unitățile de competență evaluate.

Calificativele și descriptorii nivelurilor de performanță se vor acorda în mod corespunzător:

Clasa	EFE	ES
Clasa a II-a	La fine de unități de învățare <i>descriptori (i, g, s)</i>	La fine de semestre <i>descriptori (i, g, s)</i>
Clasa a III-a	La fine de unități de învățare <i>descriptori (i, g, s)</i>	La fine de semestre <i>descriptori (i, g, s)</i>
Clasa a IV-a	Pe parcursul unităților de învățare <i>descriptori (i, g, s)</i>	La fine de unități de învățare și eventual, semestre, an. <i>calificative (FB, B, S)</i>

Cadrele didactice vor ține cont de grila din MECD la acordarea calificativelor la evaluarea sumativă (ES) în clasa a IV-a (*Metodologia Evaluării Criteriale prin Descriptori, pag.14*).

Atenție! În cazul aprecierii prin descriptori (*i, g, s*), proba de evaluare **nu va prevedea acordarea de punctaj** și nu se va aplica grila de apreciere pe baza procentajului.

CICLUL GIMNAZIAL ȘI LICEAL

Important! În contextul situației epidemiologice din țară, evaluarea inițială se va desfășura **în toate clasele** de gimnaziu și liceu, cu excepția clasei a V-a (LS 2), a X-a (LS 2 – Liceu clasic) și/ sau elevi începători, transferați din alte instituții, în care limba străină respectivă nu a fost studiată, aceștia urmând să studieze și să fie evaluați diferențiat, după un plan individual.

Evaluarea inițială poate fi organizată în formă scrisă și/ sau orală, ea având funcția de diagnostic și prognoză. În urma evaluării inițiale se va stabili nivelul de pregătire al elevilor la începutul demersului educațional și se vor determina modalitățile de desfășurare al acestuia.

Atenție! Rezultatele obținute la evaluarea inițială **nu se înregistrează** în catalogul școlar, dar servesc drept repere pentru măsurarea progresului elevilor și proiectarea demersului educațional.

Evaluarea formativă este parte componentă a procesului de dezvoltare a competențelor, asigurând un feed-back continuu și prompt cu referință la progresul rezultatelor planificate ale învățării. Evaluarea formativă se va realiza pe parcursul unității de învățare, ritmicitatea aplicării ei fiind stabilită în funcție de numărul de ore, de nivelul de pregătire al elevilor, de complexitatea conținuturilor predate. Fiecare cadru didactic urmează să decidă în mod judicios numărul de evaluări formative la clasă și eșalonarea lor în timp, **evitând suprasolicitarea elevilor**. Acestea **nu se vor înscrie în proiectul de lungă durată**.

Evaluarea sumativă se va aplica la finele fiecărei unități de învățare, ea având funcția de a stabili în ce măsură elevii au atins rezultatele preconizate ale învățării și au dobândit competențele necesare comunicării într-o limbă străină.

La aplicarea evaluării sumative cadrele didactice sunt responsabile de elaborarea instrumentelor de evaluare:

- *matricea de specificație* (pentru evaluările în baza testelor docimologice, ex. teze semestriale);
- *conținutul probei de evaluare*;
- *baremul de corectare*;
- *schema de convertire a punctajului în note*.

Fiecare evaluare sumativă va fi urmată în mod obligatoriu de analiza probei de evaluare, care va include activități postevaluative diferențiate. Analiza probei de evaluare se va realiza ca parte componentă a primei lecții din următoarea unitate de învățare. În cazul unor situații specifice, profesorul poate decide să acorde o lecție întregă din contul orelor la discreția cadrului didactic și va fixa acest lucru în proiectul său de lungă durată.

În clasele de liceu, la care sunt administrate teze semestriale, **nu se permite** desfășurarea evaluărilor sumative, pentru a evita suprasolicitarea elevilor.

Atenție! Răspunsurile sporadice la lecție nu constituie temei pentru notare. Se vor nota doar produsele complexe, **aplicabil pentru toate clasele**.

Atenționăm de asemenea asupra **respectării raportului echilibrat între evaluări**, ținând cont în continuare de raportul recomandat 3:2:1 (evaluări scrise, evaluări orale și probe practice).

În clasele a VI-a - a XII-a, elevul va acumula notele după cum urmează:

- evaluări sumative (în funcție de numărul unităților de învățare);
- la produse complexe orale și/ sau scrise (1-2 produse pentru fiecare unitate de învățare);
- la realizarea proiectelor educaționale (1-2 per an).

Important! Numărul de note acordate elevului pe parcursul unui semestru trebuie să fie, cel puțin, egal cu numărul de ore prevăzut de Planul-cadru, dar nu mai mic decât două. La acordarea notei cadrele didactice vor respecta **principiul confidențialității**.

Produsul școlar reprezintă un rezultat al unui proces proiectat de către cadrul didactic pentru a fi realizat de elev și măsurat, apreciat de către cadrul didactic, elevul însuși, colegii și, eventual părinții în baza unor criterii bine conturate.

Produsele școlare pot fi **simple** (ex. colaj, pliant, postări online, etc.) și **complexe** (ex. prezentări, infografice, eseuri, scrisori, proiecte de grup, etc.). Pentru realizarea unui produs complex, elevul are nevoie să parcurgă mai multe etape și să dea dovadă de abilități de cercetare, analiză, gândire critică și creatoare, dar și să posede mai multe competențe.

Recomandăm fiecărui cadru didactic să selecteze cu atenție produsele propuse elevilor spre realizare, astfel încât acestea să vizeze câteva unități de competență corespunzător necesităților, intereselor și nivelului lingvistic al elevului. Curricula la Limba Străină și *Metodologia Evaluării prin Descriptori* (MECD) oferă o varietate de produse școlare.

PERIOADA DE ADAPTARE A ELEVILOR DIN CLASA A V-A

Trecerea de la învățământul primar la cel gimnazial reprezintă o schimbare semnificativă, adeseori, dificilă pentru elevii clasei a V-a, iar adaptarea acestora va solicita un efort susținut din partea tuturor actanților educaționali.

În vederea asigurării implementării calitative a Curriculumului și a creării unui mediu de învățare prietenos elevilor, cadrele didactice își vor asuma conștient misiunea facilitării procesului de adaptare pentru elevii formați în conformitate cu prevederile *Metodologiei de Evaluare prin Descriptori* (MECD).

În scopul eficientizării procesului de adaptare a elevilor clasei a V-a la un sistem de evaluare nou pentru ei, în perioada **septembrie-octombrie 2020**:

1. rezultatele învățării și activitatea elevilor vor fi evaluate **fără aprecierea cu note**, utilizând descriptori și calificative și, prin urmare, nu vor fi înregistrate în catalogul școlar;
2. cadrele didactice vor explica elevilor corelarea descriptor - notă, astfel pregătind elevii pentru înțelegerea semnificației notelor;
3. cadrele didactice vor informa părinții despre specificul sistemului de evaluare prin note și despre importanța implicării familiei în perioada de tranziție;
4. pe durata lunilor **noiembrie - decembrie**, cadrele didactice nu vor înregistra în catalogul școlar **notele de la „1” la „4”**.

Elevii care au demonstrat rezultate insuficiente la evaluarea sumativă vor realiza repetat o altă probă, cu același grad de dificultate. De asemenea, elevii care au absentat vor susține obligatoriu proba de evaluare sumativă. În ambele cazuri cadrul didactic va stabili termenii de susținere a evaluării sumative de comun acord cu elevul. În scopul asigurării unui rezultat pozitiv profesorul elaborează un plan de recuperare și monitorizează realizarea acestuia de către elev. În funcție de context, se stabilește ziua susținerii probei care va coincide cu ziua în care elevii au lecție conform orarului. Aceasta va avea loc după finalizarea lecțiilor, la ora agreată de profesor cu elevul/ elevii care au absentat și/ sau cei care au urmat planul de recuperare. Nota de la evaluarea repetată va fi înregistrată în ziua susținerii probei, cu specificarea de rigoare în **rubrica „Note”** din catalogul școlar. Rezultatele evaluării vor respecta **principiul confidențialității**, fiind comunicate elevului și părintelui fără a fi anunțate public.

În clasa a V-a, după realizarea evaluării sumative, profesorul va desfășura, în mod obligatoriu, lecția de analiză a evaluării, care va include două aspecte importante:

- analiza rezultatelor, exerciții de remediere a erorilor, activități diferențiate;
- autoevaluarea reflexivă care stimulează învățarea conștientă, autonomă și centrată spre succesul elevului.

În acest sens, recomandăm cadrelor didactice să includă la finalul testului de evaluare **o listă de control** care va conține câteva întrebări de autoevaluare, cu caracter reflexiv.

În clasa a V-a elevul va acumula note pe parcursul anului de studii după cum urmează:

- evaluări sumative (în funcție de numărul unităților de învățare);

- produse complexe orale și/ sau scrise (1-2 produse per unitate, *începând cu luna noiembrie*);
- proiecte educaționale (1-2 per an).

Important! În ciclul gimnazial, în clasa a V-a, în *primele două săptămâni* de studiu nu se vor da teme pentru acasă.

Atenție! Nu se acordă note (aplicabil la toate clasele) pentru:

- comportamentul elevilor la lecție;
- nerealizarea temei pentru acasă;
- lipsa caietului, manualului, ustensilelor, agendei elevului la lecție;
- absența de la ore, inclusiv în cazul absenței de la evaluări.

MANAGEMENTUL ÎNVĂȚĂMÂNTULUI LA DISTANȚĂ ÎN CONDIȚII DE CARANTINĂ

Organizarea și desfășurarea procesului educațional în condiții de carantină la Limba Străină se va baza pe utilizarea mijloacelor instruirii asistate de calculator și metodelor de instruire la distanță, cadrele didactice asigurând respectarea cerințelor privind protecția datelor cu caracter personal, siguranța în mediul online și protecția sănătății în timpul lucrului cu echipamente digitale.

Interacțiunea cu elevii poate fi realizată în mod sincron sau asincron. Fiecare cadru didactic (după caz, de comun acord cu instituția în care activează) își va alege modalitatea de organizare a interacțiunii la distanță cu elevii în procesul educațional. Recomandăm ca intervențiile sincron să nu depășească o durată de 15 minute. În cadrul lecțiilor de limbă străină, interacțiunea sincronă cu elevii este foarte importantă. Pentru a utiliza acest timp eficient, recomandăm cadrelor didactice să-și proiecteze fiecare lecție, oferind elevilor modele de pronunție, explicații cu referire la anumite conținuturi lingvistice, să comunice cu elevii cât mai mult în limba țintă și să creeze oportunități de interacțiune și cooperare în grup. Restul activităților se pot petrece în mod asincron, elevul va lucra individual asupra anumitor sarcini și va transmite profesorului produsul, utilizând diverse platforme și instrumente web. Nu se dau sarcini suplimentare! Sarcinile propuse de către profesor trebuie să fie clare, măsurabile și accesibile. La elaborarea acestora, profesorul va ține cont de modalitatea realizării unui feed-back constructiv.

Demersul educațional la distanță se va proiecta din perspectiva teoriei curriculare și în conformitate cu proiectul de lungă durată, cadrul didactic asigurând succesiunea secvențelor instructionale și dozarea timpului.

Recomandăm cadrelor didactice să combine, în funcție de vârstă, clasă și nivel de competențe, activități de predare sincron cu activități de predare asincron, activități ghidate, de lucru independent, lucru individual și în grup, utilizând o varietate de metode și tehnici de predare interactivă (să vizioneze/ audieze materiale video/ audio, să elaboreze conținuturi digitale: ex. postere, colaje digitale, hărți conceptuale online, reviste, etc.).

În calitate de resurse de învățare vor servi manualul și materiale didactice tradiționale, dar fiecare cadru didactic își poate extinde setul de resurse plasate în spațiul online. Manualele școlare, format PDF, pot fi accesate pe site-ul <http://ctice.gov.md/manuale-scolare/>.

O resursă recomandată pentru instruirea la distanță este *biblioteca digitală „Educație Online”*, care oferă o varietate de materiale digitale: lecții video, activități interactive, manuale în format PDF, încărcate și stocate pe platformă și partajate prin intermediul canalelor de Youtube și a rețelelor de socializare (<http://www.educatieonline.md/>).

Atenție! Materialele didactice utilizate de către cadrele didactice trebuie să reflecte conținuturile curriculare și să fie selectate adecvat vârstei și nivelului lingvistic al grupului de elevi.

Un aspect important al învățământului la distanță este dezvoltarea profesională a cadrelor didactice, astfel încât acestea să facă față provocărilor timpului. Prin urmare încurajăm implicarea cadrelor didactice în diverse activități de formare profesională în domeniul instruirii la distanță, realizate atât offline, cât și online.

În acest context, Ministerul Educației, Culturii și Cercetării vine în ajutor cadrelor didactice prin susținerea proiectului *eTwinning*, o comunitate a școlilor în Europa. Platforma eTwinning oferă un spațiu sigur, special destinat învățării, prin intermediul căruia cadrele didactice din diferite țări europene stabilesc parteneriate educaționale online, colaborează în proiecte inter-/transdisciplinare și implică activ elevii în procesul de învățare prin descoperire, valorificând diverse teme actuale, dezvoltând elevilor abilități de colaborare, analiză și cercetare și, implicit, competențe de comunicare într-o limbă străină.

Aderând la platforma eTwinning, cadrele didactice pot beneficia de diverse posibilități de dezvoltare profesională: ateliere de lucru, evenimente de învățare, discuții cu experți internaționali, conferințe, seminare pe teren și online, webinare, etc. și au acces gratuit la cursuri de formare, oferite de instituții de formare online în masă din Europa, așa ca *European Schoolnet Academy* și *School Education Gateway Academy*.

Prin intermediul platformei eTwinning cadrele didactice organizează procesul de predare-învățare-evaluare online, poziționând elevul în centrul demersului educațional, oferindu-i un mediu sigur de comunicare, interacțiune și cooperare. Astfel, creând produse în colaborare cu semenii lor din Europa și utilizând instrumente TIC, elevii vor dezvolta nu doar competențe de comunicare într-o limbă străină, ci și competențe transdisciplinare.

TEMA PENTRU ACASĂ

Aspectele esențiale privind temele pentru acasă vor fi reglementate în conformitate cu prevederile *Instrucțiunii privind managementul temelor pentru acasă în învățământul primar, gimnazial și liceal* (ordinului Ministrului Educației, Culturii și Cercetării nr. 1249 din 22.08.2018).

Volumul temelor pentru acasă nu trebuie să depășească, de regulă, $\frac{1}{3}$ din volumul sarcinilor realizate în clasă, pe parcursul lecției.

Cadrul didactic va verifica periodic și va monitoriza ritmicitatea realizării de către elev a temelor pentru acasă, atenționându-l asupra greșelilor comise, oferindu-i explicații. În acest scop recomandăm elaborarea *fișelor de observare*, cu ajutorul cărora se va putea evalua atât procesul, regularitatea realizării temelor, cât și performanțele elevilor la diferite perioade de timp.

Important! La sfârșitul unității de învățare și înaintea probelor de evaluare sumativă, se vor propune elevilor sarcini de lucru cu caracter de sinteză și integrare.

Atenție! Nu se vor da teme pentru acasă:

- în perioada de vacanță;
- după probele de evaluare sumativă;
- în zilele de activități transdisciplinare.

ASIGURAREA CU MANUALE

În anul de studii 2020-2021, se vor utiliza manualele în vigoare, aprobate de Ministerul Educației, Culturii și Cercetării. Pentru clasele a X-a și a XI-a în care se implementează Curriculumul 2019, cadrele didactice vor realiza adaptările necesare și vor utiliza alte suporturi/ resurse educaționale libere.

Atenție! Pentru ciclul primar (nivelul A1) și gimnazial pentru instituțiile care studiază a doua limbă străină din clasa a V-a, a fost elaborată o generație nouă de manuale în bază de nivele de învățare conform recomandărilor Cadrului Comun European de Referință pentru Limbi (volumul complementar 2018).

În perioada de tranziție, până la livrarea manualelor în școli (clasele a V-a și a VI-a) se vor utiliza manualele existente cu adaptările de rigoare conform Curriculumului, ediția 2019.

CLASA	TITLUL	ANUL EDIȚIEI	AUTORI	EDITURA
II	Limba și literatura engleză	2019	Iu. Ignatiuc ș. a.	ARC
II	Limba și literatura franceză	2019	Z. Vîrlan ș. a.	Prut Internațional
III	Limba și literatura engleză	2019	Iu. Ignatiuc ș. a.	ARC
III	Limba și literatura franceză	2019	E. Onofrei, Z. Vîrlan ș.a.	ARC
IV	Limba și literatura engleză	2019	Iu. Ignatiuc ș. a.	ARC
IV	Limba și literatura franceză	2019	E. Onofrei, Z. Vîrlan ș.a.	ARC
V	Limba și literatura engleză	2020	Iu. Ignatiuc ș. a.	Prut Internațional
V	Limba și literatura franceză	2020	Emilia Bulhac ș.a.	Prut Internațional
VI	Limba și literatura engleză	2020	Iu. Ignatiuc ș. a.	Prut Internațional
VI	Limba și literatura franceză	2020	Emilia Bulhac ș.a.	Prut Internațional
VII	Limba și literatura engleză	2020	Tatiana Musteață, ș.a.	Prut

VII	Limba și literatura franceză	2020	M. Cotelea, ș.a.	Știința
VIII	Limba și literatura engleză	2015	G. Bordeniuc, E. Onofreiciuc	Prut Internațional
VIII	Limba și literatura franceză	2015	M. Cotlau, M. Guzun	ARC
IX	Limba și literatura engleză	2015	G. Bordeniuc, E. Onofreiciuc	Prut Internațional
IX	Limba și literatura franceză	2015	C. Vasilache, A. Bujor	ARC
X	Limba engleză (LS1)	2015	G. Chira ș.a.	ARC
X	Limba franceză (LS1)	2020	Z. Ciobanu ș.a.	Prut Internațional
X	Limba franceză (LS2)	2020	E. Onufrei ș.a.	ARC
XI	Limba engleză (LS1)	2014	M. Chira ș.a.	ARC
XI	Limba engleză (LS2)	2015	S. Botnaru ș.a.	Tipografia Centrală
XI	Limba franceză (LS1)	2020	E. Onufrei ș.a.	Prut Internațional
XI	Limba franceză (LS2)	2020	M. Scobioală ș.a.	ARC
XII	Limba engleză (LS1)	2015	G. Chira ș.a.	ARC
XII	Limba engleză (LS2)	2011	E. Onofreiciuc ș.a.	Tipografia Centrală
XII	Limba franceză (LS1)	2012	M. Cotelea ș.a.	Prut Internațional

Notă: Pentru realizarea procesului educațional la limba germană, italiană și spaniolă, școlile sunt în drept să decidă asupra manualelor utilizate în procesul educațional. Acestea trebuie să fie concepute în baza standardelor Cadrului European Comun de Referință pentru Limbi și să corespundă conținuturilor Curriculumului național la limbi străine.

Atenție! Se interzice impunerea părinților de a procura manuale de alternativă sau alte resurse didactice adiționale.

Daniela TÎRSÎNĂ, *consultant principal, Direcția învățământ general, Ministerul Educației, Culturii și Cercetării, grad didactic superior*

Svetlana LUNGU, *profesor de limba engleză, grad didactic superior, LT „Mihai Eminescu”, mun. Chișinău*

Angela OSIPOV, *profesor de limba germană, grad didactic superior, IPLT „Mihail Kogălniceanu”, mun. Chișinău*

Natalia COJUHARI, *profesor de limba engleză, grad didactic superior, IPLT „Mihai Eminescu”, metodist principal, Centrul Metodic, DITS, mun. Bălți.*

ANEXE

MODEL DE GRILĂ DE EVALUARE

PRODUCERE ORALĂ: Discurs/ Presentare

Nivel CECRL: B1

Nr. d/o	criterii	Foarte bine/ 5 pct	Bine/ 4 pct	Moderat/ 3 pct	Slab/ 2 pct	Foarte slab/ 1 pct
1.	Conținutul reflectă subiectul în discuție					
2.	Prezentarea este structurată logic și coerent					
3.	Elevul poate explica noțiuni, concepte dificile					
4.	Informația oferită este actuală					
5.	Elevul aduce argumente simple pentru a-și susține ideile proprii					
6.	Elevul vorbește în general fluent, cu unele abateri, care, însă, nu creează impedimente la înțelegerea informației.					
7.	Elevul pronunță cuvintele corect și clar având un volum al vocii adecvat și un ritm moderat					
8.	Elevul menține contactul vizual cu audiența					
9.	Elevul are o ținută și mimică adecvată					
10.	Elevul s-a încadrat în timp					

MODEL DE LISTĂ DE CONTROL

PRODUCERE SCRISĂ: Eseu

Nivel CECRL: B1

Nr. d/o	Indicatori de performanță	Da	Nu
1.	Am dezvoltat subiectul propus pentru eseu?		
2.	Ideile mele sunt exprimate în propoziții complete?		
3.	Îmi explic sau susțin ideile cu suficiente detalii?		
4.	Detaliile pe care le-am inclus sunt legate direct de subiectul în discuție?		
5.	Ideile mele sunt aranjate într-o ordine clară?		
6.	Paragrafele mele au propoziții tematice?		
7.	Am folosit punctuația corectă la sfârșitul propoziției și în cadrul fiecărei propoziții?		
8.	Am ortografiat corect cuvintele?		
9.	Va putea cititorul să-mi înțeleagă scrisul?		







Notă: Lista de control servește drept instrument de evaluare, autoevaluare și evaluare reciprocă.

MODEL DE LISTĂ DE CONTROL

PENTRU SFÂRȘITUL UNEI/ MAI MULTOR UNITĂȚI DE ÎNVĂȚARE

Nivel CECRL: A1

Eu acum pot:

Criteria de succes	Exemple			
să prezint pe prietenul meu/ prietena mea	- Cine este acesta? - Acesta este ...			
să întreb despre țara de unde este prietenul meu/ prietena mea și să răspund de unde sunt	- De unde ești? - Eu sunt din ...			
vorbi despre jocurile mele preferate	- Ce faceți aici?  - ...			
să-mi exprim emoțiile	- Vrei să dansăm? - Da! Super! - Da! ... - Nu! ...			
să vorbesc despre prietenii mei și/ sau membrii familiei mele	El are ... ani.   El este ... Ea ...			
să numesc membrii familiei mele	M _____ T _____ S _____ F _____			
să număr până la 20 și să scriu numerele	Unu, doi, ...			

Notă: Fiecare cadru didactic își va elabora propriile grile de evaluare și liste de control în funcție de clasă, nivelul lingvistic al elevilor, unitățile de competență evaluate.







SCENARIU DE LECȚIE ÎN CONTEXTUL ÎNVĂȚĂMÂNTULUI LA DISTANȚĂ

TEMA LECȚIEI: La țară

Obiective operaționale:

La sfârșitul lecției elevul va putea:

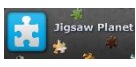
1. să numească legumele și fructele;
2. să descrie succint și să întrebe despre legumele/ fructele preferate;
3. să descrie o imagine cu ajutorul expresiilor propuse.

Platforme și instrumente web	Sincron	Asincron
	   	  

Etapă lecției	Strategie de lucru	Modalitate de lucru	Resurse	Sarcini de lucru
Evocare	Joc- Puzzle Zoom/ Google meet / Skype	asincron sincron	jigsawplanet.com	Descoperirea subiectului lecției: <ul style="list-style-type: none"> - Adună puzzle și ghicește ce vom studia astăzi la lecție? - Expunerea ideilor despre subiectul lecției: Astăzi voi învăța ...
Realizare a sensului	Joc- Quizlet Individual sau în grup YouTube	asincron sincron asincron sincron	quizlet.com/ manualul digital youtube.com/ manualul digital	Actualizarea și aprofundarea vocabularului: <ol style="list-style-type: none"> 1. Accesează link-ul și observă cuvintele noi. 2. Găsește obiectul din imaginea din manual și numește cuvântul. Ce ai observat? (imaginea din manual este parte a imaginii puzzle, efectuat anterior) 3. Descrie imaginea utilizând expresiile propuse în manual. Vizionarea secvenței video: <ol style="list-style-type: none"> 1. Vizionează și reamintetește-ți. 2. Privește tabelul din manual și vorbește despre preferințele copiilor. 3. Cu ajutorul expresiilor din manual vorbește despre leguma/ fructul preferat și întreabă colegul/ colega despre preferințele lui.
Reflecție	Joc- Kahoot	sincron	kahoot.it	<ol style="list-style-type: none"> 1. Audiază dialogul. 2. Intitulează-l! 3. Citește textul și identifică propozițiile adevărate și cele false din dialog.
Extindere		asincron	YouTube	Evaluarea/ Autoevaluarea Privește filmulețul și ilustrează personajele principale. Vorbește despre preferințele lor.

LISTA APLICAȚIILOR RECOMANDATE ÎN ÎNVĂȚĂMÂNTUL LA DISTANȚĂ

Categoria aplicației	Aplicația	Etapetele lecției			
		Evocare	Realizarea sensului	Reflecția	Extinderea
Table interactive	https://padlet.com/dashboard	▶ Captarea atenției / brainstorming colaborativ	▶ Ca hosting, organiser al materialelor / conținuturilor didactice	▶	▶ învățare bazată pe proiect
	http://en.linoit.com/	▶ brainstorming colaborativ		▶ Postarea opiniilor	▶ organizarea și desfășurarea proiectului
Crearea de sondaje	https://www.polleverywhere.com/ https://www.tricider.com/ https://docs.google.com/document/u/0/ https://www.mentimeter.com/	▶ Sondaj de spargere a gheții cu feedback instantaneu		▶ Sondaj cu feedback instantaneu	
Teste	https://docs.google.com/document/u/0/ https://testmoz.com/ https://kahoot.com/ https://www.socrative.com/			▶ Test cu feedback instantaneu	
Grafica (vizualizare de date, informații, procese)	https://www.easel.ly/		▶ Pentru a reprezenta grafic informațiile lecției (infografice)		▶ Organizarea activităților de proiect; Completarea portofoliului
	https://bubbl.us/	▶ generarea hărților mentale și a brainstorming-urilor	▶ Pentru a reprezenta grafic informația	▶ Sistematizarea cunoștințelor	▶ Organizarea activităților de proiect;
	https://wordcloud.pagemon.net/				▶ Pentru proiectarea site-urilor web, prezentărilor
	https://caco.com/		▶ Pentru a reprezenta grafic informația	▶ Sistematizarea cunoștințelor	▶ Organizarea activității de grup într-un proiect
	https://genial.ly/ https://h5p.org/ https://www.thinglink.com/	▶ Grafice / placate interactive pentru captarea atenției și vizualizarea /			

		organizarea conținuturilor lecției			
Exerciții / jocuri didactice	https://learningapps.org/ https://h5p.org/ http://www.kubbu.com/ https://www.educaplay.com/ https://www.proprofs.com/games/create-game/ https://wordwall.net/ru	▶	▶	▶	▶ Organizarea de activități extracurriculare
	https://jeopardylabs.com/			▶ Victorină	
	Ошибка! Недопустимый объект гиперссылки.	▶ Simulări de dialog			
Prezentări	https://www.kizoa.com/ http://prezi.com/index/ https://comslider.com/ https://www.flipsnack.com/ https://voicethread.com/	▶	▶	▶	▶ Organizarea de activități extracurriculare / de materiale pentru conferințele elevilor / Proiect
		Suport pentru integrarea conținuturilor educaționale și partajare cu elevii în regim sincron			
Cărți digitale	https://www.bookemon.com/ https://www.flipsnack.com/ https://www.storyjumper.com/ https://bookcreator.com/	▶	▶	▶	▶ Organizarea de concursuri creative pentru poeți și scriitori tineri
		Suport pentru integrarea conținuturilor educaționale și partajare cu elevii în regim sincron			
Prezentări interactive/ site-uri	https://genial.ly/ https://h5p.org/ https://sites.google.com	▶	▶	▶	▶ Organizarea de concursuri creative pentru poeți și scriitori tineri
		Suport pentru integrarea conținuturilor educaționale și partajare cu elevii în regim sincron / asincron			
Servicii multimedia cu integrare audio	https://www.storyjumper.com/ https://voicethread.com/ https://www.thinglink.com/ https://l-www.voki.com/ https://www.naturalreaders.com/webapp.html https://www.booktrack.com/	▶	▶	▶	
Captarea video de ecran	https://screencast-o-matic.com/ https://www.screencastify.com/	Crearea de screencast-uri bazate pe captura de ecran video			

INSTITUȚIA „_____”
COMISIA METODICĂ „_____”

„APROBAT” _____
_____, director al liceului
_____ septembrie, 2020

„COORDONAT” _____
_____, director-adjunct
_____ septembrie, 2020

PROIECT DIDACTIC DE LUNGĂ DURATĂ

la _____
pentru clasa a _____ - a „_____”
Anul de studii 2020-2021

Profesor: _____, grad didactic _____

Proiectul este elaborat conform Curriculumului Național la Limbi Străine, ediția _____
Discutat la ședința Comisiei metodice „_____”
Proces-verbal nr. _____ din _____, 2020
Șef Comisie metodică: _____

COMPETENȚE SPECIFICE DISCIPLINEI

CS 1. Competența lingvistică:

CS 2. Competența sociolingvistică:

CS 3. Competența pragmatică:

CS 4. Competența (pluri/inter)culturală:

Bibliografie

1.
2.
3.

ADMINISTRAREA DISCIPLINEI _____

Numărul de ore pe săptămână	Semestrul I	Semestrul II	Anual

Unități de învățare/ Module	Nr. de ore	Evaluări		Observații
		EI	ES	
Introducere	...	1		
Unitatea/ Modulul I	...		1	
Unitatea/ Modulul II	...		1	
Unitatea/ Modulul III	...		1	
Unitatea/ Modulul IV	...		1	
....	

UNITĂȚI DE COMPETENȚĂ PENTRU CLASA A _____ -A

Competența Lingvistică	Receptarea mesajelor orale/ audiovizuale	1.1 1.2 1.3
	Producerea mesajelor orale Medierea	...

Competența Sociolingvistică

Competența Pragmatică

Competența (Pluri/Inter) Culturală

PROIECTAREA DIDACTICĂ A UNITĂȚILOR DE ÎNVĂȚARE / UNITĂȚILOR DE CONȚINUT

Model 1 (anexat)

Competența specifică	Unități de competențe	Unitatea de învățare/ Modulul	Conținuturi tematice/ lingvistice	Nr. de ore	Data	Strategii didactice și tehnici de evaluare	Observații
CS3 CS4	3.7 4.5 4.10	Introducere	Lecția 1 Organizarea procesului de învățare (Lecție introductivă)	1			
CS1 CS2	1.3 1.10		Lecția 2 Lecție de recapitulare	1			

CS3	...						
			Lecția 3 Evaluare Inițială	1			Probă scrisă/ orală
Planul de recapitulare/ de consolidare/ de recuperare							
CS1 CS2	...		Lecția 4	1			
...	...		Lecția 5	1			
...	...		Lecția 6	1			
...	...		Lecția 7	1			
			Lecția	1			
Anul de studii 2020-2021							
CS1 CS2 ...	1.5	Unitatea I	Lecția	1			
...	...		Lecția	1			
...	...		Lecția	1			
...	...		Lecția	1			
...	...		Lecția	1			

PROIECTAREA DIDACTICĂ A UNITĂȚILOR DE ÎNVĂȚARE / UNITĂȚILOR DE CONȚINUT

Model 2 (integrat)

Competența specifică	Unități de competențe	Unitatea de învățare/ Modulul	Conținuturi tematice/ lingvistice	Nr. de ore	Data	Strategii didactice și tehnici de evaluare	Observații	*Plan de recapitulare/ de consolidare/ de recuperare
CS3 CS4	3.7 4.5 4.10	Introducere	Lecția 1 Organizarea procesului de învățare (Lecție introductivă)	1				
CS1 CS2 CS3	1.3 1.10 ...		Lecția 2 Lecție de recapitulare	1				
			Lecția 3 Evaluare Inițială	1			Probă scrisă/ orală	
Planul de recapitulare/ de consolidare/ de recuperare								
CS1 CS2	...	Unitatea I	Lecția 4	1				*recapitulare
...	...		Lecția 5	1				
...	...		Lecția 6	1				*recuperare
...	...		Lecția 7	1				
			Lecția	1				

			Lecția ... Evaluare Sumativă	1				
CS1 CS2 ...	1.5	Unitatea II	Lecția	1				
...	...		Lecția	1				*consolidare
...	...		Lecția	1				
...	...		Lecția	1				
...	...		Lecția	1				